



VENTILATEUR DAIKIN ONE INSTRUCTIONS D'INSTALLATION ET D'UTILISATION



AVERTISSEMENT

Seul le personnel ayant été formé pour procéder à l'installation, au réglage, à l'entretien ou à la réparation (ci-après, « entretien ») de l'équipement spécifié dans ce manuel devrait être autorisé à procéder à l'entretien de l'équipement. Goodman ne sera pas tenu responsable des blessures ou dommages matériels éventuels faisant suite à un entretien ou des procédures d'entretien inadéquates. Si vous prenez en charge l'entretien de cette unité, vous assumez la responsabilité des éventuels dommages corporels ou matériels qui pourraient en résulter. En outre, dans les juridictions qui nécessitent une ou plusieurs licences pour l'entretien de l'équipement spécifié dans ce manuel, seul le personnel accrédité peut être autorisé à procéder à l'entretien de l'équipement. Une installation, un ajustement, un entretien ou une réparation incorrecte de l'équipement précisé dans ce manuel, ou une tentative d'installer, d'ajuster, d'entretenir ou de réparer l'équipement précisé dans ce manuel sans la formation appropriée peut entraîner des dommages au produit, des dommages à la propriété, des blessures personnelles ou la mort.

AVERTISSEMENT PROP 65 À DESTINATION DES CONSOMMATEURS CALIFORNIENS



AVERTISSEMENT

Cancer et danger reproductif -
www.P65Warnings.ca.gov

0104M00517-A

MODÈLE

DQ-P-16-100



* Les détails complets de la garantie sont disponibles auprès de votre concessionnaire local ou sur www.daikincomfort.com.

Description

Le ventilateur électrique Daikin *One* est une solution de ventilation mécanique économique qui aide à gérer l'humidité et la température dans une maison. Les entrepreneurs et les constructeurs ont maintenant une offre pratique pour fournir de l'air extérieur constant dans la résidence, répondant aux exigences de ventilation selon les directives ASHRAE.

Avis de propriété

Ce document, et l'information qu'il contient, sont la propriété exclusive de Daikin Comfort Technologies Manufacturing, Inc. Ce document et l'information qu'il contient ne peuvent être reproduits, utilisés ou diffusés sans le consentement écrit de Daikin Comfort Technologies Manufacturing, Inc., sauf dans la mesure requise pour l'installation ou l'entretien de l'équipement de l'acheteur.

Avis de droits d'auteur

Droits d'auteur 2025, Daikin Comfort Technologies Manufacturing, Inc. Tous droits réservés.

Avis de responsabilité

Daikin Comfort Technologies Manufacturing, Inc. refuse toute responsabilité pour les installations de ventilation effectuées par un personnel non qualifié, ou l'utilisation de pièces/composants/filtres/équipements qui ne sont pas autorisés ou approuvés par Daikin.

Remplacement des filtres

Partie du filtre de remplacement	
MERV 16	DQ-P-F-16
MERV 13	DQ-P-F-13

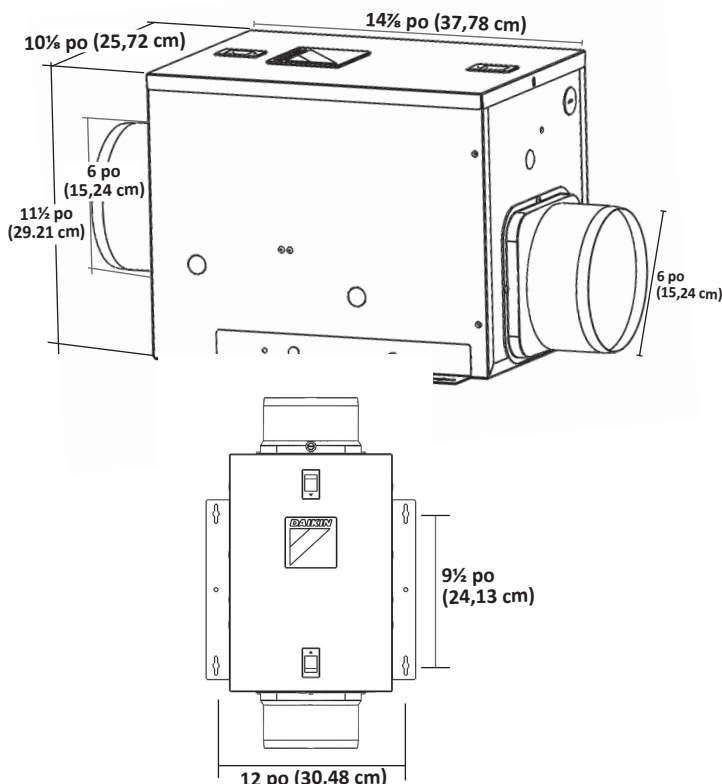

Lisez et conservez ces instructions

AVERTISSEMENT!
Ce symbole indique des instructions importantes. Ne pas les respecter peut provoquer des blessures graves ou la mort.

ATTENTION!
Ce symbole indique des instructions importantes. Ne pas les respecter peut provoquer des blessures ou endommager l'équipement.

AVERTISSEMENT!
Avant toute installation ou modification, assurez-vous que l'interrupteur de déconnexion électrique de la ligne principale est en position OFF (éteint). Un démarrage inattendu du souffleur du système peut causer des blessures graves. Étiquetez l'interrupteur de déconnexion avec les étiquettes d'avertissement appropriées.

AVERTISSEMENT!
Ce produit peut vous exposer à un ou plusieurs produits chimiques reconnus par l'État de Californie comme cancérigènes.

AVERTISSEMENT!
Ce produit peut vous exposer à un ou plusieurs produits chimiques dont la toxicité pour la reproduction est reconnue par l'État de Californie.

Installation

ATTENTION!
Seul un installateur qualifié en chauffage/climatisation, ou une personne qualifiée, doit installer votre ventilateur, sauf si vous êtes familier avec les outils nécessaires, l'équipement et les risques potentiels. Si vous comptez installer vous-même le ventilateur, sachez que la mauvaise utilisation d'un outil peut s'avérer dangereuse. Daikin se dégage de toute responsabilité quant aux malfonctionnements causés par une mauvaise installation.

- Les propriétaires peuvent effectuer la fonction d'entretien de base consistant à remplacer les filtres.
- Lorsque vous travaillez sur le ventilateur, respectez les dispositions indiquées dans ce manuel, les étiquettes sur le générateur d'air chaud et l'appareil de traitement de l'air, ainsi que les autres mesures de sécurité qui peuvent s'appliquer.
- Respectez toutes les mesures de sécurité. Portez des lunettes de protection et des gants de travail.

Tableau 1 - Consommation électrique du ventilateur à différents débits

Débit à 0,2 po (0,51 cm) colonne d'eau	
(CFM)	Alimentation (W)
100	26,3
90	21,8
80	19,5
70	17,1
60	15,1
50	13
40	11,3

Important : Lisez et conservez ces instructions. Ce manuel doit demeurer chez le propriétaire de l'équipement.

Accessoires pour ventilateurs

Les capacités du ventilateur électrique Daikin *One* peuvent être améliorées en ajoutant l'un des accessoires optionnels suivants (vendus séparément) :

Appareil de chauffage (70 CFM et plus)	DQ-P-70-AH-H
Kit de registre motorisé	DQ-P-MDV
Hotte d'admission d'air	DQ-P-AIH

Installation



AVERTISSEMENT!

Pour réduire les risques d'incendie, d'électrocution et de blessures corporelles, respectez les consignes suivantes :

1. Utilisez cet appareil uniquement de la manière prévue par le fabricant. Si vous avez des questions, contactez Daikin.
2. Avant de procéder à l'entretien ou au nettoyage de l'unité, coupez l'alimentation au panneau de service et verrouillez les dispositifs de déconnexion de service pour éviter toute mise sous tension accidentelle. Lorsque le dispositif de déconnexion de service ne peut pas être verrouillé, fixez solidement et de manière bien visible un dispositif d'avertissement, tel qu'une étiquette, au panneau de service.
3. Les travaux d'installation et le câblage électrique doivent être effectués par des personnes qualifiées conformément à tous les codes et normes applicables, y compris la construction en cas d'incendie.
4. Lorsque vous coupez ou percez un mur ou un plafond, n'endommagez pas le câblage électrique ou les autres équipements masqués.
5. Pour éviter d'endommager les roulements de moteur et les roues bruyantes et/ou déséquilibrées, maintenez les pulvérisations de cloisons sèches, la poussière de construction, etc. hors de l'unité d'alimentation.
6. Lisez toutes les instructions avant d'installer ou d'utiliser le ventilateur.
7. Pour les installations résidentielles uniquement.
8. Doit utiliser une hotte d'admission d'air appropriée avec un grillage-moustiquaire pour protéger l'entrée d'air.



AVERTISSEMENT!

Pour un usage de ventilation générale uniquement. Ne pas utiliser pour évacuer des matières et des vapeurs dangereuses ou explosives.



AVERTISSEMENT!

N'utilisez pas ce ventilateur avec un contrôleur de vitesse à semi-conducteurs.



ATTENTION!

Ne pas utiliser dans les cuisines.



ATTENTION!

Le conduit de ce ventilateur vers l'extérieur du bâtiment a un effet important sur le débit d'air, le bruit et la consommation d'énergie du ventilateur. Utilisez le chemin de conduit le plus court et le plus droit possible entre le ventilateur et l'extérieur de la maison pour obtenir les meilleures performances, et évitez d'installer le ventilateur avec des conduits plus petits que ceux recommandés. L'isolation autour des conduits peut réduire les pertes d'énergie et aider à empêcher la formation de moisissure. Les ventilateurs installés avec des conduits existants peuvent ne pas atteindre leur débit d'air nominal.

Étapes générales d'installation



ATTENTION!

Assurez-vous que l'alimentation est coupée au panneau de service avant de commencer l'installation.

Préparation du ventilateur

1. Déballez le ventilateur du carton et confirmez que toutes les pièces sont présentes. En plus du ventilateur, vous devriez avoir :
 - 2 - Assemblages de colliers (fixés en usine)
 - 2 - Supports de montage (fixés en usine)
 - 1 - Contrôleur (fixé en usine)
 - 1- Manuel d'installation et d'utilisation
2. Choisissez l'emplacement de votre ventilateur. Ce ventilateur nécessitera un dégagement d'au moins 12 po (30,48 cm) par rapport au plafond ou au mur pour accéder au compartiment de commande. Il peut être monté à l'aide des supports de montage fournis ou peut être monté en surface sur un mur ou au plafond. Pour garantir les meilleures performances en matière d'air et de son, il est recommandé que :
 - La longueur des conduits et le nombre de coudes doivent être réduits au minimum,
 - Le rayon de chaque coude doit être aussi grand que possible pour l'installation, et
 - Un conduit rigide isolé doit être utilisé dans la mesure du possible.

REMARQUE : Le ventilateur doit être installé dans un endroit où il est facilement accessible pour l'entretien une fois installé.

3. Aucun matériau antivibratoire supplémentaire n'est nécessaire pour ce ventilateur.

Montage du ventilateur

1. Vérifiez que le ventilateur est positionné de manière à ce que le débit d'air soit dans la bonne direction.
2. Montage
 - a. Montage en surface : Placez le ventilateur dans une position telle qu'au moins un des supports de montage est centré sur un goujon ou une solive et marquez l'emplacement des quatre (4) trous dans les supports de montage pour fixer le ventilateur. Retirez le ventilateur et installez des ancrages au mur/plafond correctement dimensionnés pour tous les trous qui ne vont pas directement dans une solive ou un goujon. Le ventilateur pèse environ 6,8 kg (15 lb) sans compter les conduits qui y sont attachés. Positionnez le ventilateur en place en le fixant avec des vis (non fournies) à travers les quatre (4) trous des supports de montage (Illustration 1).
 - b. Montage sur une solive : Installez deux en-têtes de 2 po x 4 po (5,8 cm x 10,16 cm) (non inclus) entre les solives pour soutenir le ventilateur. Positionnez le boîtier du ventilateur sur les en-têtes et fixez les supports de montage avec des vis (non fournies) aux en-têtes (Illustration 2).
 - c. Montage des tiges de suspension : Soulevez l'unité sur les tiges filetées et fixez-la en place à l'aide du matériel approprié (non inclus). Les tiges filetées doivent avoir chacune une longueur minimale de 24 po (60,96 cm) (Illustration 3). L'installation figurant dans l'illustration 3 est à l'envers lors de l'installation sur la tige filetée

Daikin Comfort Technologies Manufacturing, Inc. se réserve le droit d'annuler ou de modifier à tout moment les caractéristiques techniques ou les modèles sans préavis ni aucune obligation consécutive. Le rendement du ventilateur et/ou des accessoires dépend du plan de la maison, de la conception des conduits et de l'équipement de chauffage/climatisation.

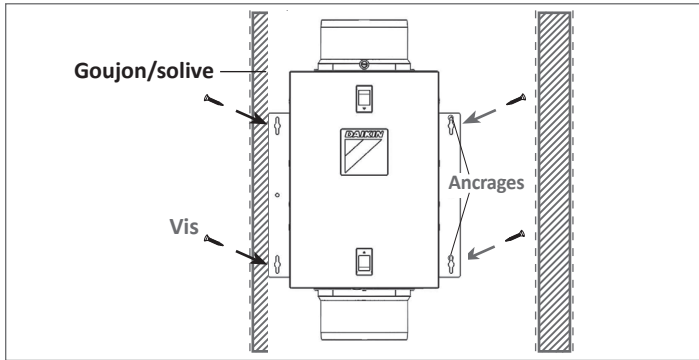

Illustration 1 - Montage en surface du ventilateur

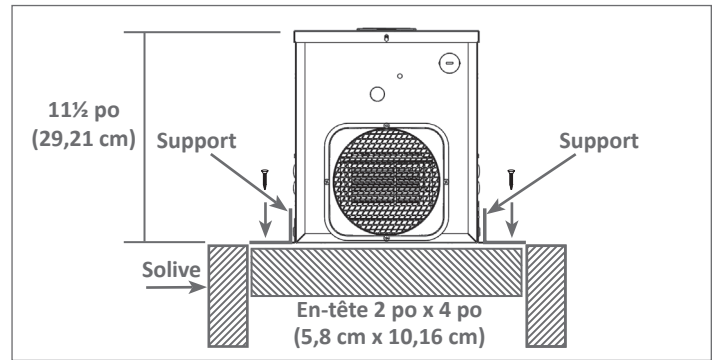

Illustration 2 - Montage du ventilateur sur une solive

Conduit du ventilateur

REMARQUE : Un conduit rigide de 6 po (15,24 cm) de diamètre ou plus est recommandé pour obtenir les meilleures performances.



ATTENTION!

Tous les conduits doivent respecter les codes de construction locaux et nationaux.



ATTENTION!

Le conduit de ce ventilateur vers l'extérieur du bâtiment a un effet important sur le débit d'air, le bruit et la consommation d'énergie du ventilateur. Utilisez le chemin de conduit le plus court et le plus droit possible entre le ventilateur et l'extérieur de la maison pour obtenir les meilleures performances, et évitez d'installer le ventilateur avec des conduits de diamètre inférieur à celui recommandé. L'isolation autour des conduits peut réduire les pertes d'énergie et aider à empêcher la formation de moisissure. Les ventilateurs installés avec des conduits existants peuvent ne pas atteindre leur débit d'air nominal.



ATTENTION

Assurez-vous que l'orifice d'admission d'air extérieur est conforme à tous les codes locaux et nationaux et qu'il est situé à au moins 6 pieds (1,8 m) de sources de contamination telles que, mais sans s'y limiter : les évacuations de sèche-linge, les évacuations de générateur d'air chaud ou d'aspirateur central, les appareils à gaz tels que les barbecues, les poubelles ou autres orifices d'échappement.

REMARQUE : Pour assurer un fonctionnement silencieux de ce ventilateur, les conduits doivent être installés en utilisant des techniques d'atténuation du son adaptées à l'installation. Pour les salles de bain et les applications de ventilation générale, au moins 8 pi (2,44 m) de conduit flexible isolé doivent être installés entre la ou les grilles d'évacuation ou d'alimentation et le ventilateur.

1. Connectez le conduit aux colliers de conduit d'entrée et de sortie du ventilateur (Illustration 4) en scellant les joints avec du ruban adhésif de calibre approprié. Utilisez des vis ou des colliers de serrage appropriés pour les fixer en place. Assurez-vous que la prise d'air extérieure est reliée à un orifice d'admission équipé d'une hotte d'admission d'air appropriée avec grillage-moustiquaire pour protéger l'admission d'air. Il est recommandé d'utiliser des raccords de terminaison à faible restriction.
2. Pour réduire le risque d'accumulation de condensation à l'intérieur du conduit, scellez les joints de conduit et les pénétrations extérieures avec du mastic, du calfeutrage ou tout autre matériau approprié pour créer un chemin étanche à l'air vers et depuis le ventilateur.
3. Pour réduire le risque de perte ou de gain de chaleur dans le bâtiment et pour réduire le risque de condensation, enveloppez l'isolant autour du conduit et/ou du ventilateur.

REMARQUE : À la base du collier du conduit d'admission, il y a un petit orifice de test recouvert d'un capuchon en plastique rouge. Assurez-vous que le port de test n'est pas couvert par le conduit ou l'isolant et qu'il est accessible pour la mesure du débit. Pour accéder au port, retirez le couvercle du port en plastique rouge et insérez le tube pilote pour mesurer le débit.

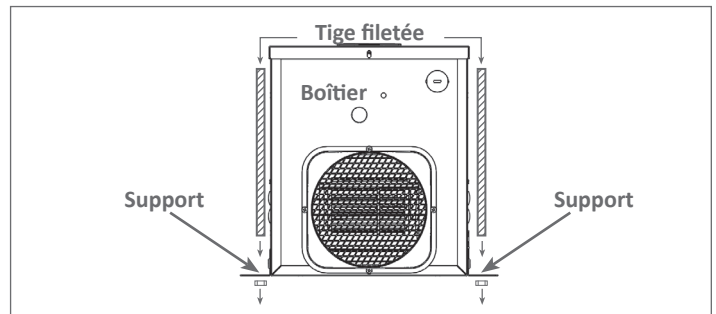

Illustration 3 - Montage du ventilateur à l'aide de tiges de suspension

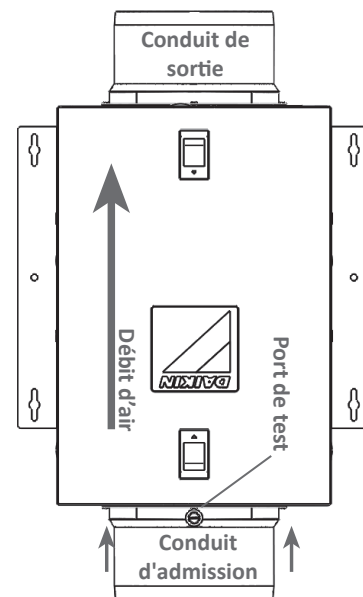

Illustration 4 - Raccordement du conduit au ventilateur

Câblage du ventilateur

ATTENTION!
Assurez-vous que l'alimentation est coupée au panneau de service avant de commencer les travaux électriques.

ATTENTION!
Les travaux d'installation et le câblage électrique doivent être effectués par des personnes qualifiées conformément à tous les codes et normes applicables, y compris la construction en cas d'incendie.

Remarque : Cette unité comprend un petit compartiment de câblage permettant d'établir des connexions électriques avec l'alimentation principale

1. Retirez la vis du couvercle du compartiment des fils et mettez de côté la vis et le couvercle dans un endroit sûr (Illustration 5).
2. Tirez les fils noirs, blancs et verts desserrés hors du compartiment des fils (des fils supplémentaires seront présents). Installez un connecteur de câble agréé dans le trou du couvercle du compartiment des fils (non inclus) afin d'éviter que le fil ne soit coupé par le métal pointu du trou du couvercle. Faites passer un fil noir (chaud), blanc (neutre) et un fil de terre vert ou nu de l'alimentation électrique par le connecteur de câble. Connectez tous les fils de l'alimentation à leurs fils correspondants dans le compartiment des fils (Illustration 6). Utilisez des méthodes approuvées pour toutes les connexions.
3. Remplacez soigneusement les fils à l'intérieur du compartiment des fils et remplacez le couvercle du compartiment des fils en le fixant avec la vis qui a été retirée précédemment.

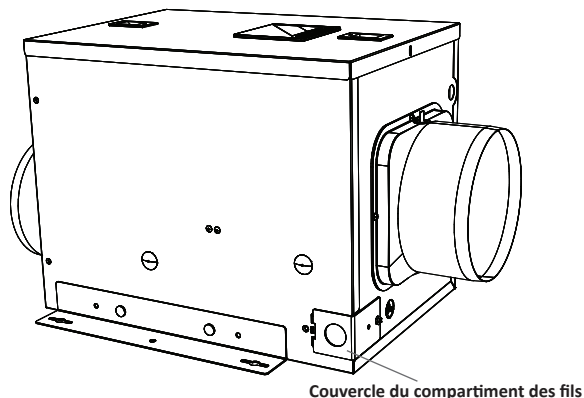

Illustration 5 - Retirer le couvercle du compartiment des fils

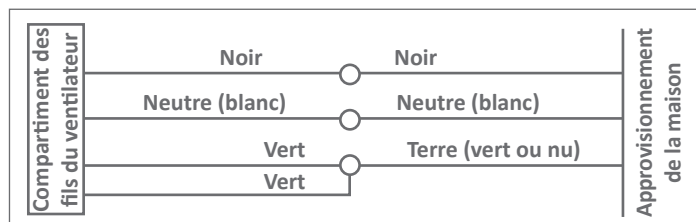

Illustration 6

Réglage du débit de ventilation

1. Déterminez le CFM souhaité pour la ventilation de la maison. Cet unité peut être réglé pour fournir entre 40 CFM et 100 CFM d'air extérieur à la maison par incréments de 10 CFM.
2. Retirez les vis fixant le couvercle du compartiment de commande (a) et retirez le couvercle (b) pour y accéder (Illustration 7). Localisez le panneau de commande de vitesse à l'intérieur de l'unité.
3. Sélection du débit
 - a. **Pour un débit de 40 CFM à 70 CFM :** Poussez l'interrupteur à bascule vers le BAS, vers le cadran de vitesse « LOWER CFM » (CFM plus faible), puis réglez le cadran de vitesse sur le CFM souhaité (Illustration 8).
 - b. **Pour les réglages de 80 CFM à 100 CFM :** Poussez l'interrupteur à bascule vers le HAUT, vers le cadran de vitesse « HIGHER CFM » (CFM plus élevé), puis réglez le cadran de vitesse sur le CFM souhaité (Illustration 8).

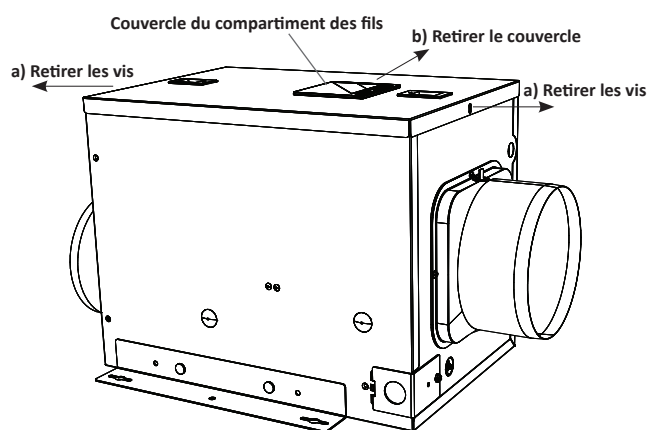

Illustration 7 - Couvercle du compartiment de commande

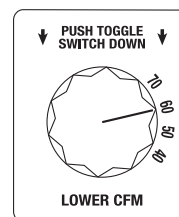
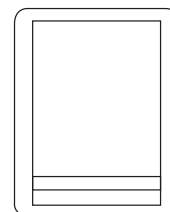
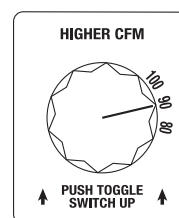

Illustration 8 - Panneau de commande de vitesse

Filtre à air média intégré

Ce ventilateur comprend un filtre à air intégré MERV 16 haute efficacité qui aide à éliminer les particules en suspension dans l'air d'admission. Ce filtre a des dimensions nominales de 10 po x 10 po x 2 po (25,4 cm x 25,4 cm x 5,08 cm) avec des dimensions réelles de 9,5 po x 9,5 po x 1-11/16 po (24,13 cm x 24,13 cm x 4,29 cm).

REMARQUE : L'insertion de ce filtre dans le trajet du débit d'air diminue le débit d'air délivré par l'unité. Le débit est encore réduit, car le filtre emprisonne les particules de l'air entrant. Le filtre doit donc être changé périodiquement pour éviter une réduction excessive du débit. Dans certaines installations, le filtre MERV 16 peut s'avérer trop restrictif, réduisant trop le débit d'air. Dans ces cas, un filtre MERV 13 de remplacement, numéro de pièce DQ-P-F-13, doit être envisagé.

Installation ou remplacement du filtre à air :

1. Retirez les deux vis fixant le couvercle du compartiment de commande et retirez le couvercle pour accéder aux commandes et à la zone du filtre (Illustration 7).
2. Sortez le filtre usagé du compartiment de commande et mettez-le à la poubelle.
3. Insérez un nouveau filtre dans la fente du boîtier où le filtre usagé était installé. Assurez-vous que le filtre est bien en place jusqu'au fond du boîtier (Illustration 9).
4. Fermez le couvercle du compartiment de commande et réinstallez les vis qui le maintiennent en place.

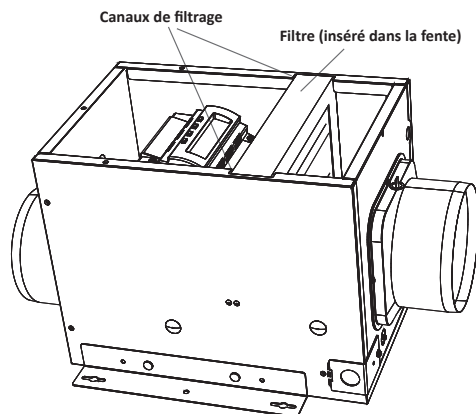

Illustration 9 - Emplacement du filtre à air en option

Terminer l'installation

REMARQUE : Cet appareil est équipé d'un grillage-moustiquaire métallique. Confirmez que le grillage est installé à l'intérieur du compartiment de commande juste à l'intérieur de l'orifice d'admission. Positionnez l'écran avec sa dépression estampée orientée vers le contrôleur.

1. Si le grillage-moustiquaire n'est pas en place lorsque le ventilateur est déballé, retirez le couvercle du compartiment de commande (Illustration 7) et insérez le derrière la languette à la base de l'unité. Assurez-vous que le côté le plus large du grillage passe d'un côté à l'autre à l'intérieur de l'unité (Illustration 10).
2. En utilisant la languette supérieure plus grande, faites glisser le grillage sur le côté de l'armoire en vous assurant que le grillage se place derrière la languette (Illustration 10).

3. Faites ensuite glisser le grillage dans la direction opposée et placez-le derrière la petite languette (Illustration 11).
4. Confirmez que le grillage est maintenu en place par les deux onglets supérieurs (Illustration 11).
5. Réinstallez le couvercle du compartiment de commande et les vis pour le maintenir en place.
6. Remettez le ventilateur sous tension et testez votre installation.

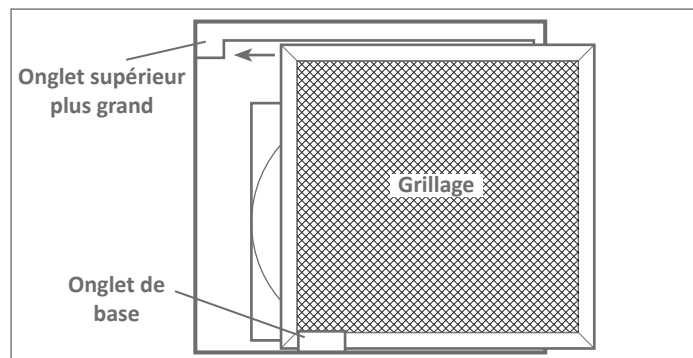

Illustration 10 - Installation du grillage-moustiquaire

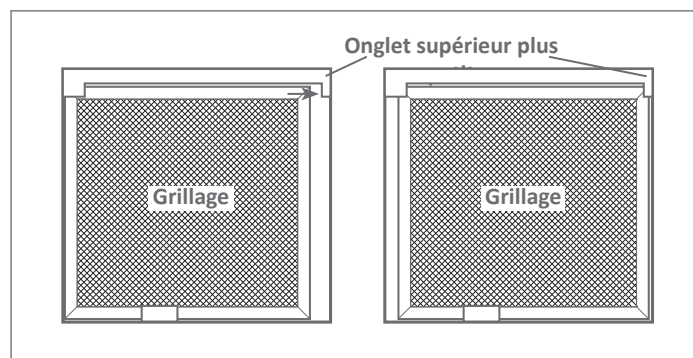

Illustration 11 - Fixation du grillage-moustiquaire

Configuration du contrôleur

Le contrôleur monté à l'intérieur du ventilateur surveille la température et l'humidité de l'air entrant. L'installateur de ce ventilateur peut configurer le contrôleur en fonction des besoins de ventilation de la maison. Avant de configurer le contrôleur, retirez le film plastique protecteur de l'écran LCD du contrôleur.

Lorsque le ventilateur est sous tension, l'écran initial affichera **OFF (éteint)**. Appuyez sur le bouton **ON (allumé)** pour afficher la température actuelle et l'humidité relative. En appuyant sur le bouton **ON**, le ventilateur se met d'abord en marche avec un débit d'air continu de 30 CFM, qui est le réglage par défaut en usine.

Mode d'économie d'énergie

REMARQUE : Ce ventilateur est équipé d'un mode d'économie d'énergie qui permet de définir des limites supérieure et inférieure pour la température et l'humidité. La fixation de ces limites permettra d'éviter les grandes variations de température ou d'humidité causées par les conditions extrêmes de l'air extérieur entrant dans la maison. Cela contribuera également à réduire la consommation d'énergie inutile et à améliorer le confort des occupants.

- Appuyez sur le bouton **ON/OFF/ENERGY SAVING** (allumé/éteint/économie d'énergie) pour allumer le ventilateur. Appuyez une fois sur le bouton **CONFIGURE** (configuration) et le contrôleur affichera **F** et l'**unité de température** sur le côté droit de l'écran.
- Appuyez sur le bouton **UP** (haut) ou **DOWN** (bas) pour basculer l'affichage de la température entre Fahrenheit (F) ou Celsius (C).
- Appuyez à nouveau sur le bouton **CONFIGURE**(configuration) pour régler la température limite supérieure. Lorsque l'air entrant dans la maison dépasse la valeur de température limite supérieure entrée dans le contrôleur, le ventilateur s'arrête et passe en mode d'échantillonnage. Les mots **Upper Limit (limite supérieure)** et **Temperature (température)** seront affichées sur le côté droit de l'écran. Utilisez les boutons **UP (haut)** et **DOWN (bas)** pour régler ce paramètre de température.
- Appuyez à nouveau sur le bouton **CONFIGURE (configuration)** pour régler le niveau d'humidité limite supérieur. Lorsque l'air entrant dans la maison dépasse le niveau d'humidité limite supérieur entré dans le contrôleur, le ventilateur s'arrête de fonctionner et passe en mode d'échantillonnage. Les mots **Upper limit (limite supérieure)** et **Humidity (humidité)** seront affichés sur le côté droit de l'écran. Utilisez les boutons **UP (haut)** et **DOWN (bas)** pour régler le paramètre d'humidité.
- Appuyez à nouveau sur le bouton **CONFIGURE (configuration)** pour régler la température limite inférieure. Lorsque l'air entrant dans la maison tombe sous la valeur de température limite inférieure entrée dans le contrôleur, le ventilateur s'arrête de fonctionner et passe en mode d'échantillonnage. Les mots **Upper limit (limite supérieure)** et **Humidity (humidité)** seront affichés sur le côté droit de l'écran. Utilisez les boutons **UP (haut)** et **DOWN (bas)** pour régler le paramètre de température.
- Appuyez sur la **touche CONFIGURE (configuration)** à nouveau pour régler la limite inférieure d'humidité. Lorsque l'air entrant dans la maison tombe sous le niveau d'humidité limite inférieur entré dans le contrôleur, le ventilateur s'arrête de fonctionner et passe en mode d'échantillonnage. Les mots **Lower limit (limite inférieure)** et **Humidity (humidité)** seront affichés sur le côté droit de l'écran. Utilisez les boutons **UP (haut)** et **DOWN (bas)** pour régler le paramètre d'humidité. **REMARQUE** : En réglant cette valeur sur **0**, le niveau d'humidité réglé sera annulé. Cela peut être nécessaire dans les régions à très faible humidité ambiante.
- Appuyez à nouveau sur le bouton **CONFIGURE (configuration)** pour revenir à l'écran principal. Le mot **ON** (allumé) sera affiché dans le coin supérieur gauche de l'écran. À ce stade, les paramètres configurés ont été enregistrés.

Utilisation du contrôleur

1. Mode d'économie d'énergie

REMARQUE : Pour accéder au mode d'économie d'énergie, appuyez sur le bouton **ON/OFF/ENERGY SAVINGS** (allumé/éteint/économie d'énergie) jusqu'à ce que les mots **Energy Savings** (économie d'énergie) s'affichent sur le côté gauche de l'écran. Le mode d'économie d'énergie active les paramètres sélectionnés dans la section Configuration du contrôleur plus haut dans ce manuel.

Mode d'échantillonnage

Lorsque le ventilateur est en mode d'économie d'énergie et que la température ou l'humidité de l'air entrant est en dehors des limites programmées dans le contrôleur, l'unité entre en « mode d'échantillonnage ». En mode d'échantillonnage, le ventilateur s'arrête pendant 15 minutes, puis redémarre pour une période de 5 minutes. Le ventilateur continuera ce cycle de 15 minutes d'arrêt/5 minutes de fonctionnement jusqu'à ce que les conditions d'air d'admission soient dans les limites de température et d'humidité programmées dans le contrôleur.

Le contrôleur entrera également en mode d'échantillonnage si l'air d'admission descend en dessous de 1 °C (33 °F). Le cycle est de 5 minutes de fonctionnement/15 minutes d'arrêt jusqu'à ce que la température augmente d'environ 2 °C (34 °F).

- Lorsque le ventilateur est allumé, l'écran affiche la température et l'humidité relative actuelles de l'air entrant extérieur ainsi que le mode de fonctionnement du ventilateur (mode économie d'énergie ou non). Les icônes et informations supplémentaires pouvant être affichées à l'écran comprennent :
 - L'icône du ventilateur apparaît lorsque le ventilateur est en marche.
 - HI° F apparaît si la température d'admission est supérieure à 66 °C (150 °F)
 - Lo°F apparaît si la température d'admission est inférieure à -9 °C (15 °F)
 - Lo% apparaît si l'humidité d'entrée est inférieure à 10 %.

Unité accessoire de chauffage en option

Une unité de chauffage en option, modèle DQ-P-70-AH-H, est conçue pour les climats où l'air extérieur entrant dans le ventilateur peut descendre en dessous de 12 °C (54 °F). Pour installer l'unité de chauffage, suivez les instructions fournies avec cette unité. Une fois l'unité de chauffage installée et alimentée, l'écran LCD du contrôleur du ventilateur affichera également une icône de thermomètre. Lorsque la température de l'air d'admission est entre 4 °C et 12 °C (39 °F et 54 °F), l'unité de chauffage fonctionnera sur le chauffage de l'étape 1 et le numéro 1 sera affiché sur l'écran LCD du ventilateur; lorsque la température est comprise entre 1 °C et 4 °C (33 °F et 39 °F), l'unité de chauffage fonctionnera sur la phase de chauffage 2 et les chiffres 1 et 2 seront affichés à l'écran.

Registre motorisé en option

Un kit de registre motorisé en option, modèle DQ-P-MDV (vendu séparément) peut être installé avec le ventilateur. Lorsqu'il est fixé et câblé au ventilateur, le registre motorisé s'ouvre lorsque le ventilateur fonctionne et se ferme lorsque le ventilateur est éteint. Pour les détails d'installation, reportez-vous aux instructions fournies avec le kit de registre motorisé DQ-P-MDV.

Réinitialisation des paramètres d'usine

Pour restaurer les paramètres d'usine par défaut du contrôleur du ventilateur, assurez-vous que l'unité est sur OFF (éteint). Appuyez sur les boutons UP et DOWN (haut et bas) et maintenez-les enfoncés pendant environ 5 secondes jusqu'à ce que le mot OFF (éteint) sur l'écran clignote une fois pour confirmer que les paramètres ont été restaurés.

Entretien

ATTENTION!

Assurez-vous que l'alimentation est coupée au panneau de service électrique avant de procéder à l'entretien de l'unité.



- Nettoyage de l'assemblage du ventilateur : Essuyez toutes les pièces avec un chiffon sec ou aspirez doucement le ventilateur. **NE JAMAIS IMMERGER LES PIÈCES ÉLECTRIQUES DANS L'EAU.**
- Filtre à air intégré : Le filtre à air de ce ventilateur doit être vérifié tous les mois et remplacé au moins une fois tous les 3 mois ou plus fréquemment si la restriction du débit d'air devient trop importante. Pour retirer le filtre usagé, inversez les instructions décrites dans la section **Installation ou remplacement du filtre à air** plus haut dans ce manuel.

REMARQUE : Si vous remarquez une grande quantité d'insectes et de débris dans le filtre à air, cela pourrait être un signe que la hotte d'admission d'air est compromise et nécessiter une réparation ou un remplacement.

Pièces de rechange

- Filtre à air de remplacement MERV 16, pièce n° DQ-P-F-16
- Filtre à air MERV 13 de remplacement, pièce n° DQ-P-F-13

Guide de dépannage

Problème	Cause probable	Solution proposée
1. Le ventilateur ne fonctionne pas	1a. Réglage de contrôle.	1a. Vérifiez les réglages de température et de niveau d'humidité. Si l'air d'admission n'est pas dans la plage préétablie, le ventilateur ne se mettra pas en marche. Ajustez les paramètres ou attendez que la température et/ou l'humidité de l'air d'admission se situent dans les limites de fonctionnement programmées.
	1b. Un fusible peut être brûlé ou un disjoncteur s'est déclenché.	1b. Remplacez le fusible ou réinitialisez le disjoncteur.
	1c. Le câblage n'est pas correctement connecté.	1c. Coupez l'alimentation de l'unité. Vérifiez que tous les fils sont connectés.
	1d. Le moteur a cessé de fonctionner.	1d. Remplacez le moteur.
2. Le ventilateur fonctionne, mais l'air se déplace plus lentement qu'à l'habitude.	2a. Obstruction dans le conduit.	2a. Vérifiez s'il y a des obstructions dans le conduit. Les plus courants sont les oiseaux ou des nids d'insectes dans la hotte d'admission d'air.
	2b. Le filtre est obstrué.	2b. Changez le filtre à air. 2b. Changez/nettoyez le grillage-moustiquaire métallique.
3. Le ventilateur fait plus de bruit que la normale.	3a. Le moteur est desserré.	3a. Mettez l'appareil hors tension et vérifiez que toutes les vis sont bien serrées. Rétablissez l'alimentation de l'unité.
	3b. La pale du ventilateur heurte le boîtier de l'unité.	3b. Appelez votre concessionnaire HVAC pour l'entretien.

DIAGRAMME DES PIÈCES DE REMPLACEMENT

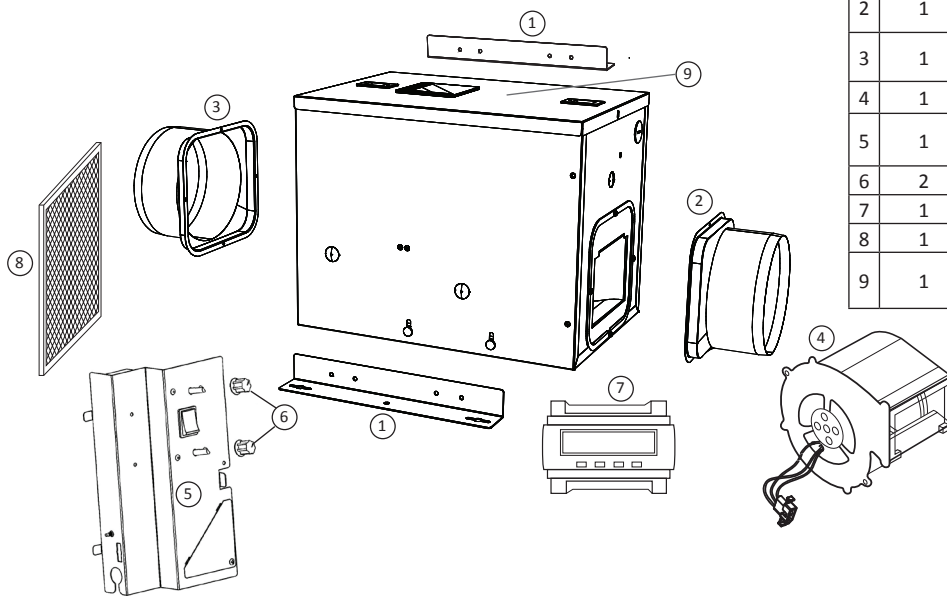

N°	Quantité	Description	Pièces de remplacement n°
1	2	Support de montage	DQ-P-MB
2	1	Collier en métal de 6 po (15,24 cm) (entrée)	DQ-P-MCI
3	1	Collier en métal de 6 po (15,24 cm) (sortie)	DQ-P-MCO
4	1	Assemblage du souffleur	DQ-P-BA
5	1	Assemblage du compartiment des fils	DQ-P-WA
6	2	Boutons de réglage	DQ-P-AK
7	1	Contrôleur LCD	DQ-P-LCD
8	1	Grillage-moustiquaire	Grillage DQ-P
9	1	Panneau supérieur avec badge Daikin	DQ-P-TP-DB

Daikin Comfort Technologies Manufacturing, Inc. se réserve le droit d'annuler ou de modifier à tout moment les caractéristiques techniques ou les modèles sans préavis ni aucune obligation consécutive. Le rendement du ventilateur et/ou des accessoires dépend du plan de la maison, de la conception des conduits et de l'équipement de chauffage/climatisation.